

## DÔME TPO

NOUVELLE CONSTRUCTION

### INFORMATIONS SUR LE PRODUIT

Référence : P-TPODOME

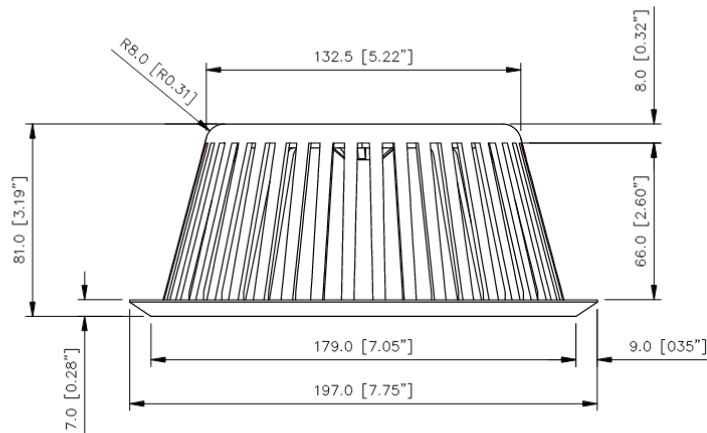
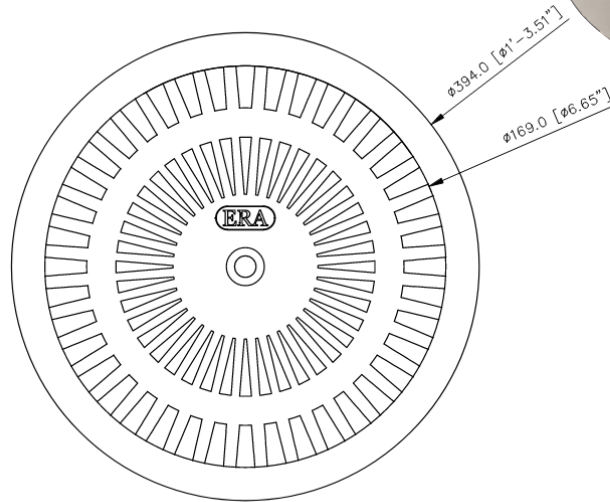

#### CARACTÉRISTIQUES:

- Dôme en TPO, conçu pour une résistance maximale à la corrosion
- Compatible avec tous les drains économiques en aluminium et en cuivre
- Comporte 40 fentes de déversoir pour un débit d'eau maximal
- Maintenance facile grâce à 2 vis Phillips
- Résistant au vandalisme et facile à utiliser pour les entrepreneurs

#### APPLICATION:

Les crépines à dôme des descentes pluviales empêchent les débris, tels que les feuilles et les brindilles, d'obstruer le système de drainage tout en permettant à l'eau de s'écouler librement. Elles contribuent à un drainage optimal, protègent la plomberie et améliorent la sécurité en réduisant le risque d'eau stagnante sur le toit.

## Rien n'égale le PLATINE !

*Veillez noter que les produits PLATINUM peuvent être mis à jour périodiquement et sont susceptibles d'être modifiés sans préavis.*

*Pour plus d'informations, contactez PLATINUM ROOFING PRODUCTS à 1-888-771-4686 ou [info@platinumroofingproducts.ca](mailto:info@platinumroofingproducts.ca)*